

Kontrola kvality palet

Europalety nejsou více použitelné,
pokud se u nich vyskytne jedna z těchto závad:

● Je odštíplé dno palety nebo horní nosná deska tak, že hřebík nebo šroubové spojení viditelně nemohou spojovat horní a spodní nosnou část palety.

● Horní nosná deska zcela chybí.

● "Špalek" chybí, je rozlomen nebo odštípnut tak, že je viditelné hřebíkové nebo šroubové spojení.

● Dno nebo horní nosná deska jsou příčně nebo šikmo zlomené.

● Dno nebo horní nosná deska jsou přelomeny tak, že šroubové spojení nebo hřebík jsou viditelné.

● Všeobecný stav palety nezaručuje požadovanou nosnost.

● Paleta byla opravena v rozporu s normou.

● Pokud chybí symbol EUR - vpravo, tak jako i označení DB (ČD).

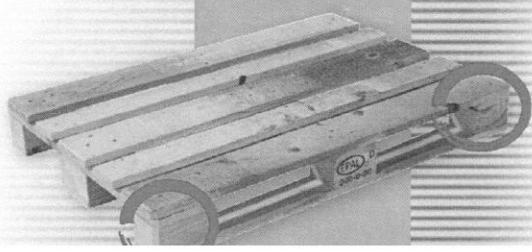
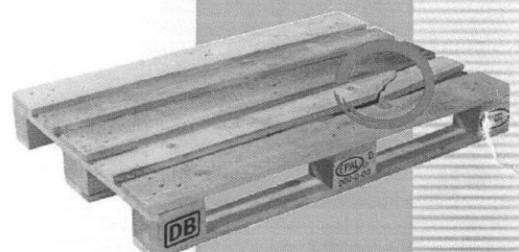
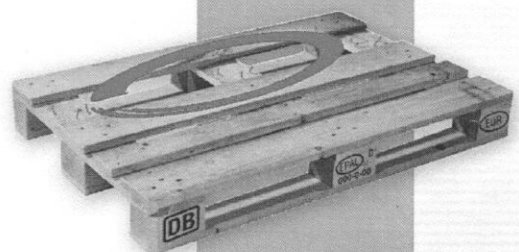
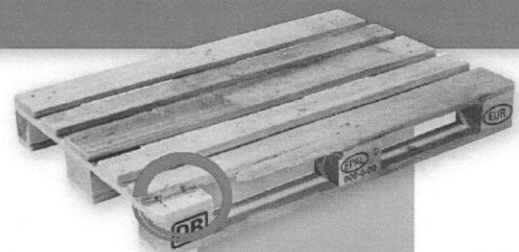

POŠKOZENÍ NEBO ZÁVADY NA PROSTÝCH EUR-PALETÁCH, PRO KTERÉ SE STÁVAJÍ NEVÝMĚNNÝMI

Prostá výměnná EUR-paleta je nevýměnná a musí být opravena nebo upravena do předepsaného stavu, když:

1 Některý z přířezů nebo svlaků chybí, nebo je šikmo nebo napříč zlomený.

- Přířez nebo svlak musí být zlomen v celé šířce. Bod 1 se vztahuje na všechny přířezy nebo svlaky.
- Paleta je výměnná, když je přířez nebo svlak jen nalomený nebo roztržený po délce.

2 Krajiní přířezy ložné plochy nebo opěrné podlahy jsou uštipnuty tak, že jsou vidět na jednom přířezu alespoň dva a více hřebíků se závitovým koncem nebo na více než dvou přířezech jeden a více hřebíků se závitovým koncem.

- Bod 2 se vztahuje pouze na krajiní přířezy a to na ložné a opěrné podlahy.
- Je-li na některém z těchto přířezů vidět více než jeden hřebík se závitovým koncem, není paleta výměnná.
- Paleta je výměnná, jestliže jsou na prostředních anebo příčných přířezech vidět v důsledku odštipnutí hřebíky se závitovým koncem.
- Rozštipnutí (roztržení dřeva), pro které je vidět hřebík se závitovým koncem, neovlivňuje vyměnitelnost.
- Horní hrany přířezů opěrné (spodní) podlahy a čtyři rohové hrany musejí být opatřeny zkosením. Pokud zkosení chybí, není paleta výměnná.

3 Některý špalík chybí, je zlomený, nebo odštipnutý tak, že je vidět více než jeden hřebík se závitovým koncem.

- Jeden hřebík se závitovým koncem ve špalíku může být vidět.
- Rozštipnutí (roztržení dřeva), pro které je hřebík se závitovým koncem vidět, neovlivňuje vyměnitelnost.
- Jsou-li špalíky pootočený nebo posunutý, ale přesto s přířezy pevně spojeny, je paleta nadále výměnná, pokud vnější rozměr palety není překročen o více než 10 mm.

4 Podstatné znaky chybí, nebo jsou nečitelné (nejméně jeden znak železnice nebo paletové organizace a jeden znak EUR musí ještě existovat).

- Železnice a paletová organizace:
B, CFL, ČD, ČSD, DB, DR, DSB, FS, HŽ, MÁV, NS, NSB, ÖBB, SBB, SJ, SNCF, SŽ, VR, ŽSR a EPAL (paletová organizace);
u palet s označením ČSD musí být rok výroby před rokem 1994;
u palet s označením DR musí být rok výroby před rokem 1995;
u palet s označením SNCF musí být rok výroby před rokem 1999;
u palet s označením FS musí být rok výroby před rokem 2001;
u palet s označením B, CFL a SJ musí být rok výroby před rokem 2002.

- Podstatné znaky jsou:

- (a) EUR v oválu - na obou pravých rohových špalcích;
- (b) znak železnice nebo paletové organizace - na obou levých rohových špalcích;
- (c) číslo výrobce, označení roku případně i měsíce výroby - na obou středních špalcích.



- U zřejmě opravených palet:

- (d) EUR v oválu - na jednom pravém rohovém špalíku;
- (e) znak železnice nebo paletové organizace - na jednom levém rohovém špalíku.

5 K opravě byly použity zřejmě nepřípustné díly (např. příliš slabé, úzké, krátké přířezy, svlaky nebo špalíky).

- Nepřípustné náhradní díly mohou být posouzeny srovnáním s originálními díly.

6 Je celkový stav tak špatný, že

a) není zaručena únosnost (zpuchřelé, shnilé nebo odštipnuté na více přířezech, svlacích nebo špalcích);

b) může být znečištěno naložené zboží.

- Paleta musí unést 1500 kg.
- Zpuchřelý přířez nebo svlak omezuje použitelnost a únosnost a činí paletu k využití v paletovém poolu neupotřebitelnou.
- Je-li u palety odštipnutých více přířezů, svlaků nebo špalků, takže by paleta podle bodů 1–3 mohla být sice výměnná, ale je ve své stabilitě očividně znehodnocena, není paleta výměnná.
- Zboží se znečistí, převezmeme-li od palety v ní obsažené látky nebo pachy.

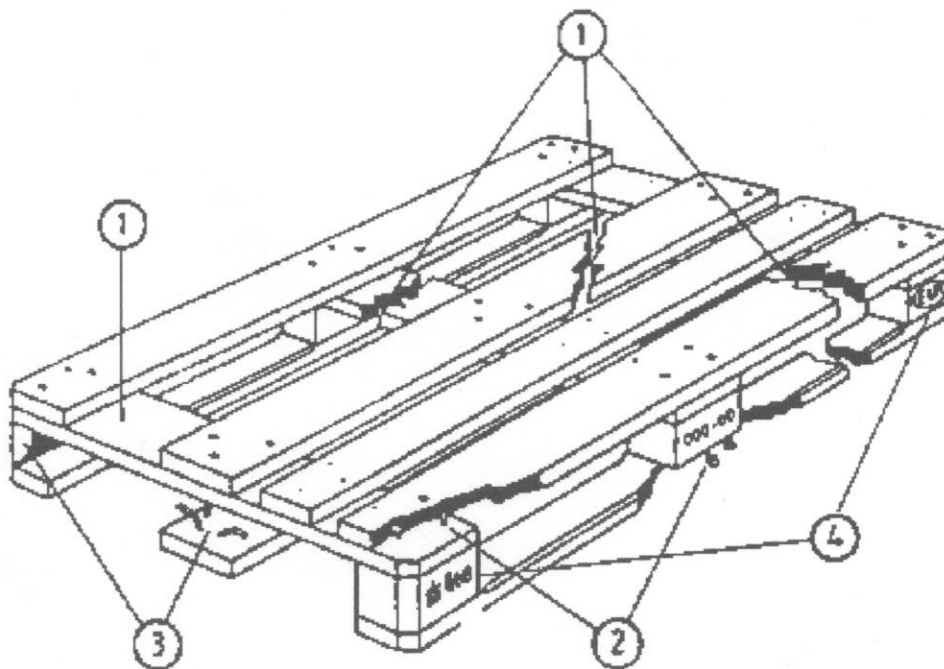

1. kontrola

Příklad 3 (Tento příklad představuje případný typ značky s ohraničením s oblými rohy.)

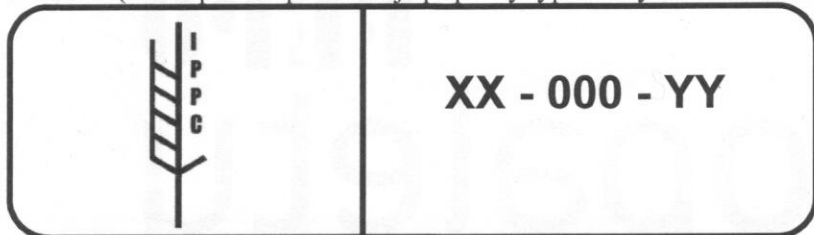

Příklad 4 (Tento příklad představuje případný typ značky aplikované pomocí šablony; malé mezery mohou být přítomny v ohraničení, ve vertikální lince a jinde mezi součástmi značky.)

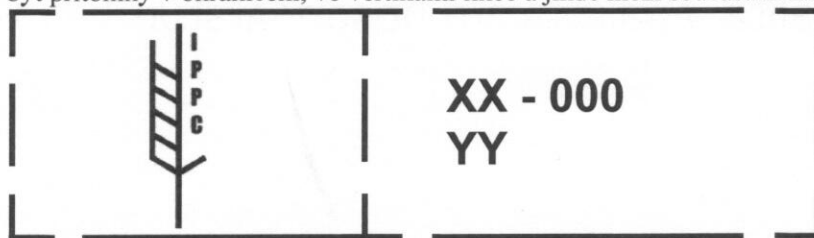

Příklad 5

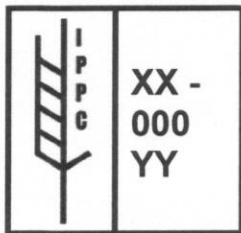

Příklad 6

